

# La dérive se coince !

La dérive est coincée, impossible de la remonter ou de la descendre sans forcer.

**Important: Si, en remontant la dérive, une résistance anormale se fait sentir, il faut forcer sur le winch, NE PAS INSISTER ! Le risque est de remonter et bloquer la dérive en position haute, un problème très délicat à régler.**

## PRINCIPE DE FONCTIONNEMENT :

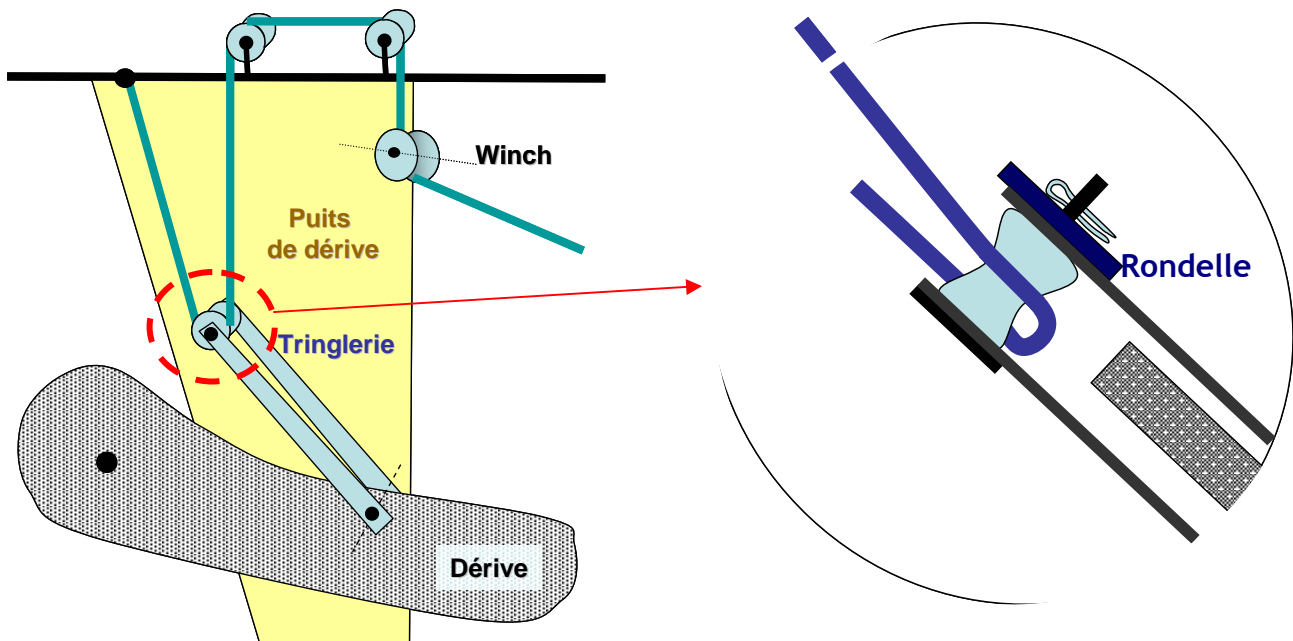

## PROBLEME

Avec l'usure et la rouille la rondelle casse et tombe. Il se crée un espace entre la tringlerie et la poulie.

En descendant la dérive, en fin de course, le bout se détend et passe dans l'espace de la poulie et la tringlerie. En remontant la dérive, le bout se coince.

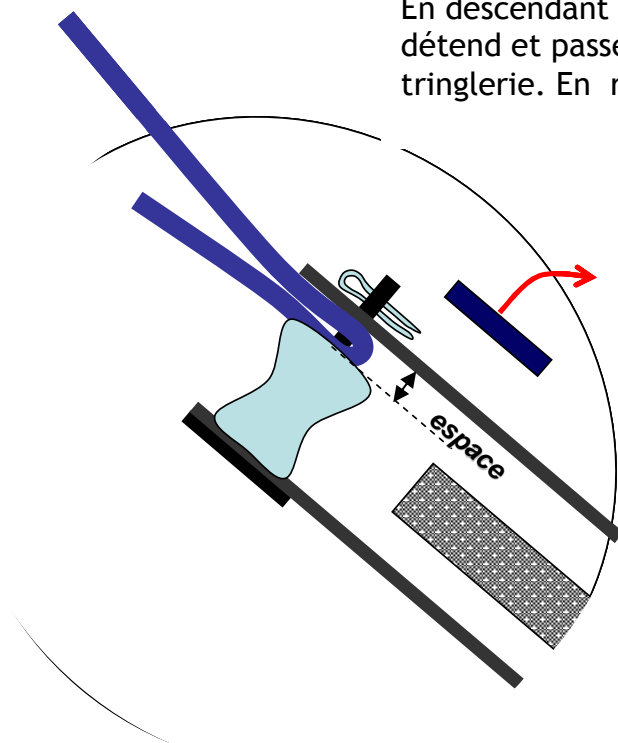

## LE REMEDE *SI LA DERIVE N'EST PAS BLOQUEE EN POSITION HAUTE:*

Pour y remédier, il faut accéder au puits de dérive. Pour cela il faut démonter la table du carré, et ouvrir le système de relevage. Cette intervention peut se faire à flot, il n'y pas de risque de voix d'eau.

### Démontage de la table:

- 1 Dévisser les charnières des battants de la table. Enlever les deux battants

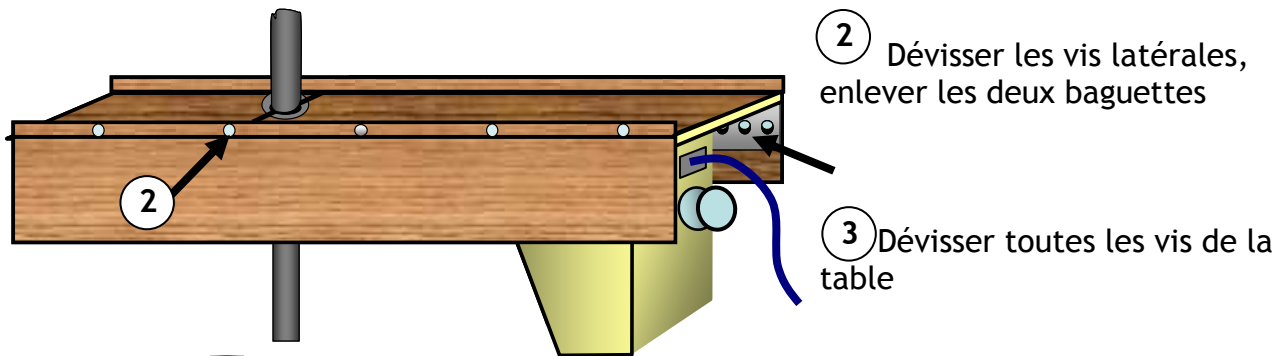

- 2 Dévisser les vis latérales, enlever les deux baguettes

- 3 Dévisser toutes les vis de la table

- 4 Glisser une lame de cutter entre la table et le support couper le joint/colle sur toute la périphérie de la table sur plusieurs centimètres de profondeur.

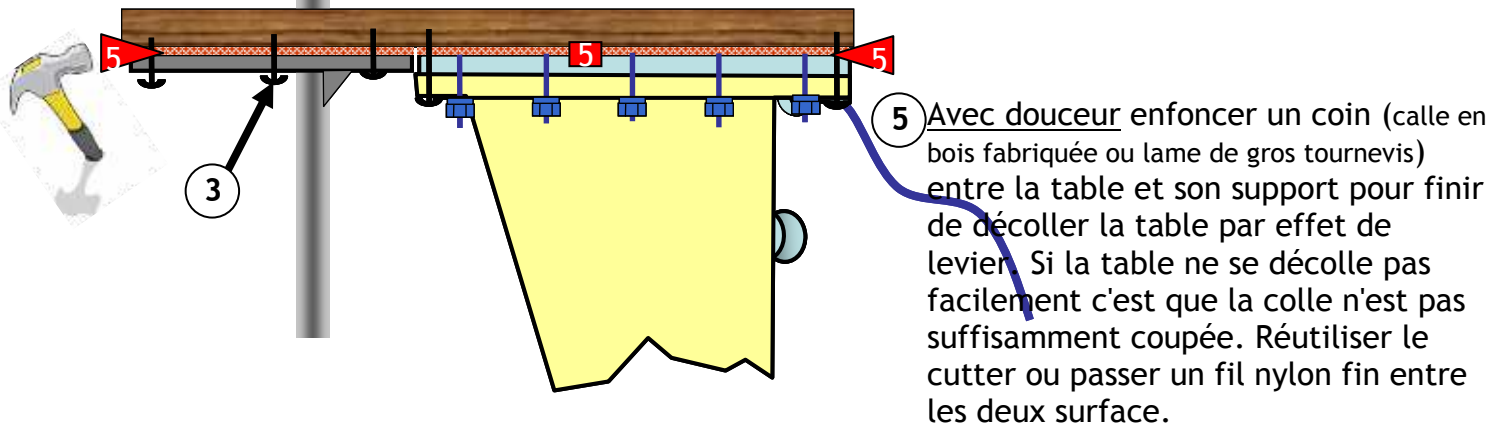

- 5 Avec douceur enfoncer un coin (calle en bois fabriquée ou lame de gros tournevis) entre la table et son support pour finir de décoller la table par effet de levier. Si la table ne se décolle pas facilement c'est que la colle n'est pas suffisamment coupée. Réutiliser le cutter ou passer un fil nylon fin entre les deux surface.

- 6 Dévisser les boulons en périphérie du couvercle ainsi que les 6 vis en face avant au dessus du winch

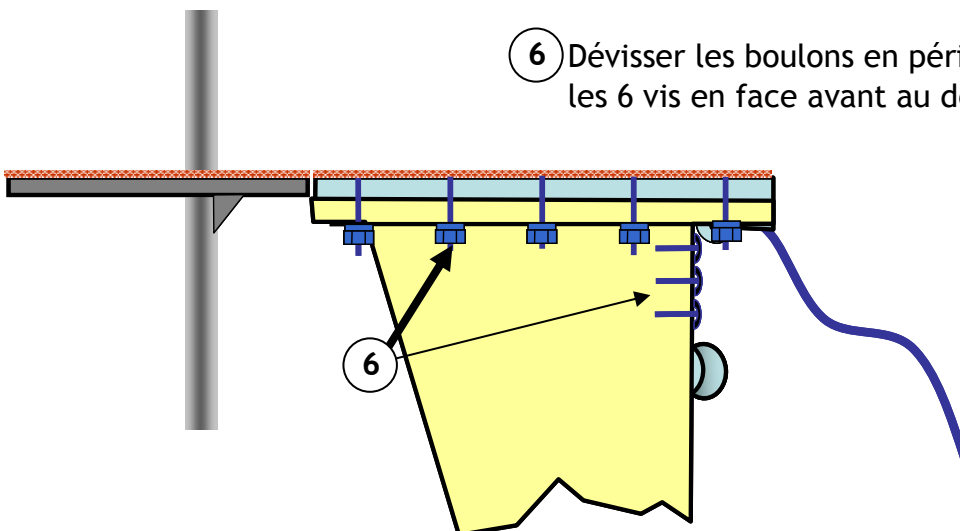

**Enlever le mécanisme de relevage ("couvercle") Si la dérive n'est pas bloquée en position haute:**



Platine

Le mécanisme (la platine) est collé sur le puits de dérive par un joint Rubson (ou équivalent). Comme pour la table, il faut essayer de couper la colle ou utiliser précautionneusement des coins pour l'arracher.

Le bout est coincé, mais si la dérive n'est pas à sa position haute, il est possible de remonter le système en tirant à 2 vers le haut (la dérive remonte avec la paltine). Remonter l'ensemble pour obtenir l'accès au puits.

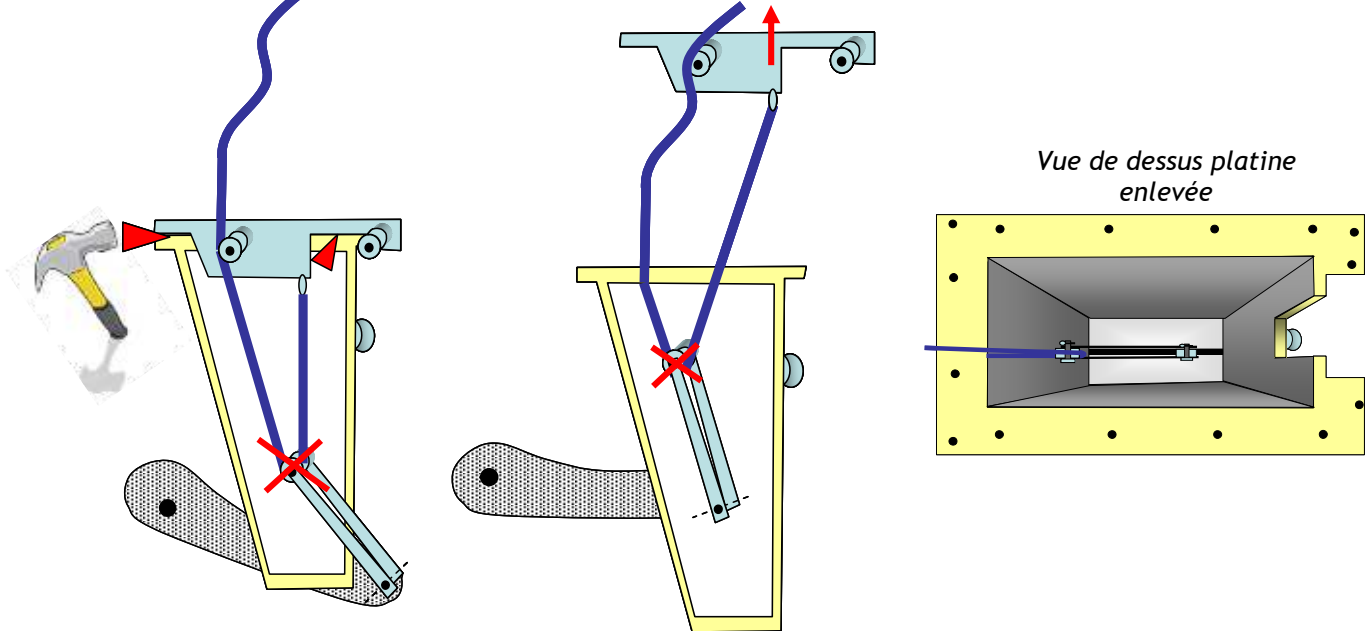

Vue de dessus platine enlevée

Si cette manipulation libère suffisamment de place pour intervenir dans le puits de dérive, attacher un second bout d'une longueur de 4 m sur l'épontille.

Passer ce bout dans le réa de la poulie du puits de dérive, ressortir le bout du puits pour le fixer sur le winch. Dans cette configuration il est possible de remonter encore un peu la dérive avec le bout vert pour détendre le bout bleu pris dans la tringlerie.

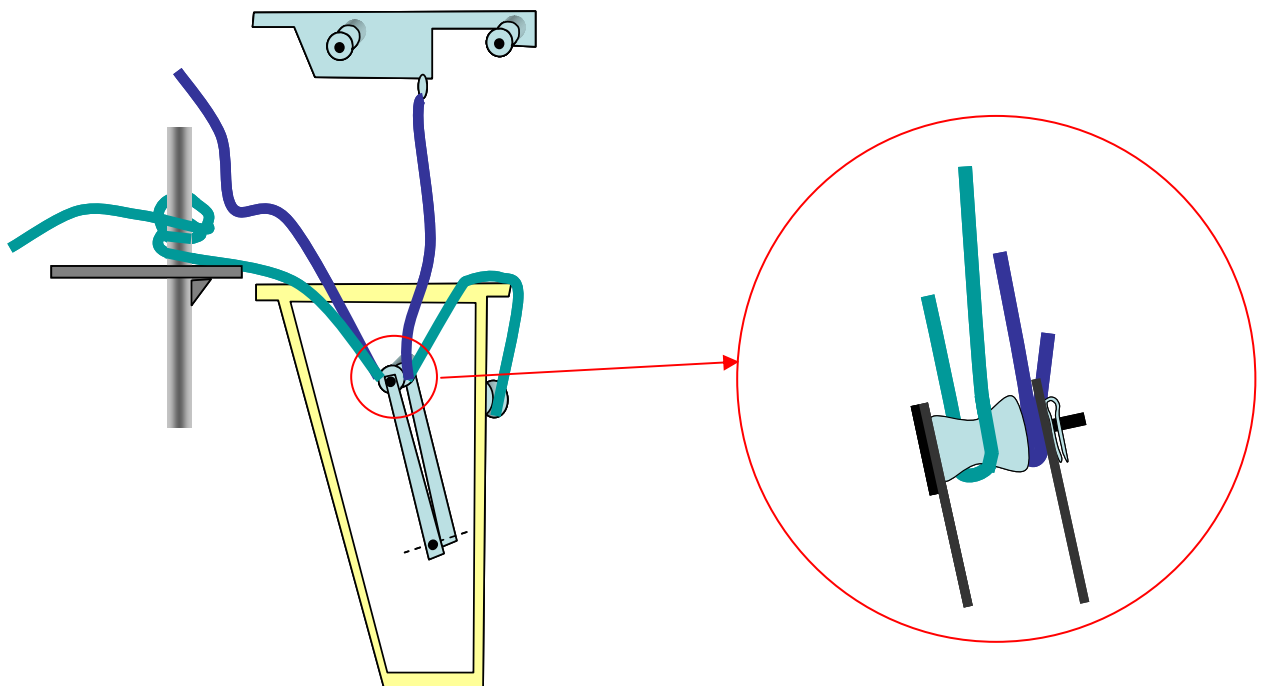

## Décoincer l'ancien bout

Approcher l'extrémité d'un gros tournevis ou d'un burin à long manche entre les deux brins près de la poulie. Frapper sur l'outil pour forcer le bout à se dégager (Le brin bleu ne doit pas être en tension).

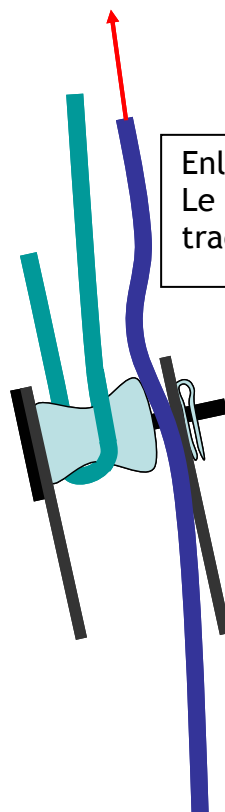
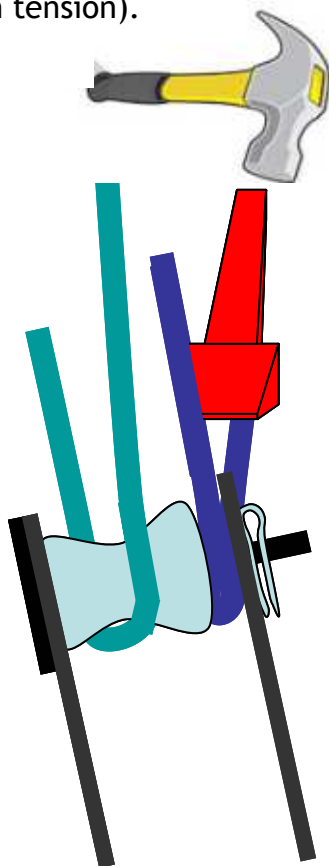

Enlever le bout endommagé.  
Le second bout est en traction maintenant.

Ajouter une nouvelle rondelle derrière la goupille.

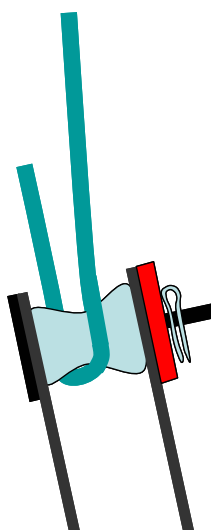

Laisser descendre doucement jusqu'en bas la dérive en la maintenant avec le nouveau bout.

Accrocher par un nœud de chaise le bout à l'anneau de la platine, passer l'autre extrémité dans les poulies de la platine.

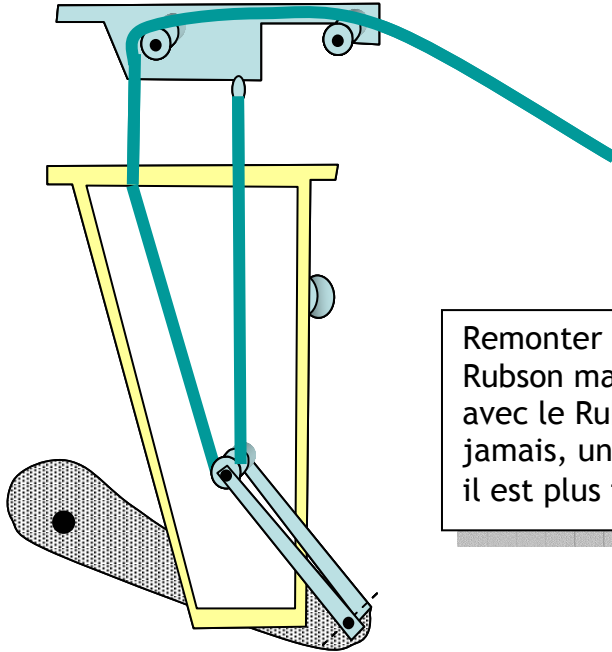

Remonter l'ensemble en recréant l'étanchéité au Rubson marine. La table pourrait être aussi collée avec le Rubson. Eviter d'utiliser du Sika, on ne sais jamais, un autre démontage peut être nécessaire et il est plus facile de décoller le Rubson que le Sika.

### SI LA PLATINE EST BLOQUEE EN POSITION HAUTE

Vous êtes dans une mauvaise situation !

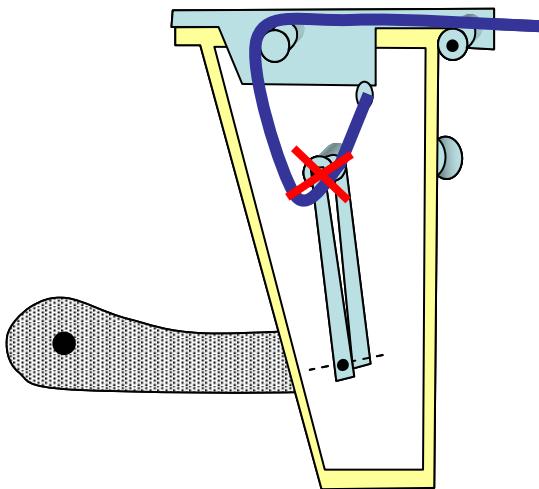

Le bout est coincé dans la poulie, il est impossible de soulever la platine. L'accès par le puits est impossible.

Une solution serait de laisser le bout libre dans le puits de dérive. Utiliser la vanne et le tuyau prévus; insérer une barre dans le tuyau et taper sur la dérive pour essayer de la faire descendre le plus possible.

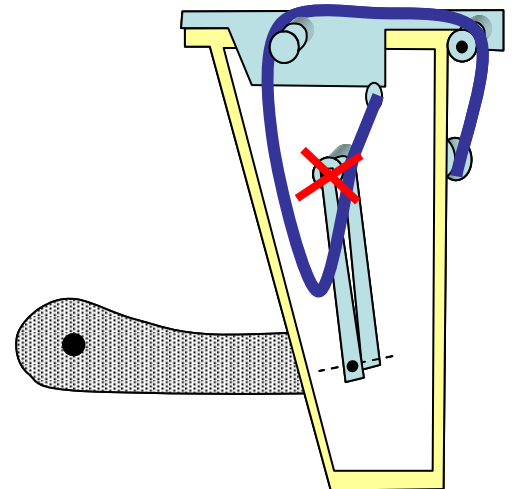

Si rien ne bouge, il faut envisager une sortie de l'eau pour le démontage de la dérive.

Nécessite de chasser l'axe de la dérive pour la déposer par l'avant puis de forcer sur l'arrière pour décoincer le bout.

